

dyson v15 detect

Dyson V15 detect
無線吸塵機

用戶手冊

CD12 JN.00000 PN.000000-00-00
00.00.00 第 01 版

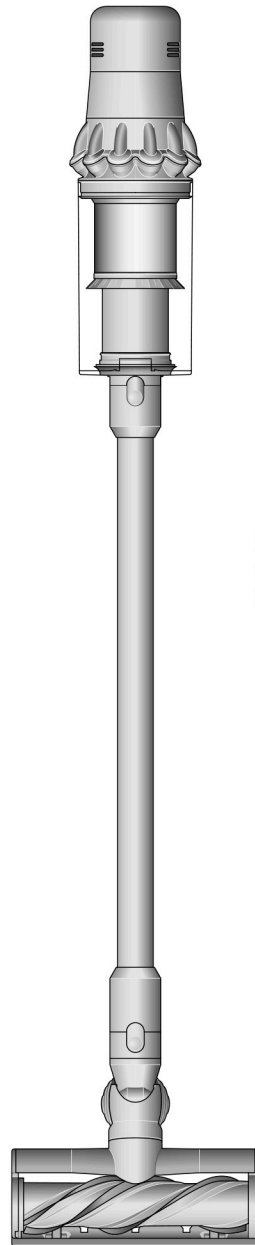

Dyson V15 detect 無線吸塵機之
俯視圖，展示清潔吸頭、延長管、
集塵筒及機身。

內容

包裝盒內包括
開始使用
LCD 屏幕
為你的無線吸塵機充電
更換你的可替換電池
護理你的地板
清空你的集塵筒
清潔你的集塵筒
清理阻塞物
清潔濾網

清潔你的智能雷射輕量軟絨毛滾筒吸頭
為你的智能變速吸頭連防纏結梳清理阻塞物
清潔你的吸頭
為你的防纏結螺旋吸頭清理阻塞物
保養你的無線吸塵機

包裝盒內包括

你的無線吸塵機會隨附一個或多個吸頭及配件，但並非包含全部。

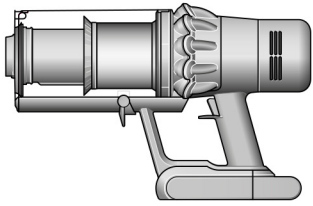

吸塵機配備可替換電池

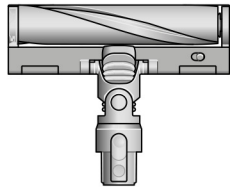

智能雷射軟絨毛滾筒吸頭
精準角度的雷射光令看不見的微塵
在硬地板上無所遁形。

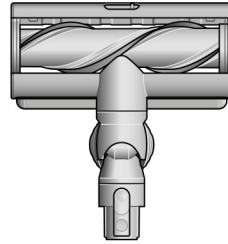

智能變速吸頭連防纏結梳
Dyson DLS™ (動態負載感應器) 技術可監測滾筒阻力，並因
應各種地板類型調整吸力。聚碳酸酯梳齒，可以防止刷毛間
出現纏結。

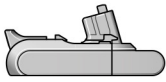

額外可替換電池



延長管



充電器
使用或不使用充電底座為
吸塵機充電。

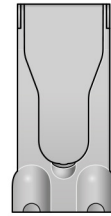

掛牆式充電座
你的 Dyson 吸塵機穩妥插入掛牆
充電座之中，為下一次打掃作好準備。

部分吸頭可能不包括在內。

你可於 www.dyson.hk 選購額外吸頭。



二合一組合吸頭
二合一吸頭備有寬嘴吸頭
及毛刷，可快速切換以在
家中或車廂周圍進行清潔
及除塵。



窄隙清潔吸頭
特別設計，有效在難處理
的邊緣及難以觸及的
狹窄空間內進行精確
清潔任務。



伸縮軟管
可令任何吸頭延長
61cm，觸及更遠範圍，
方便清理家居或車廂中的
高處或低處。

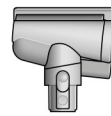

防纏結螺旋吸頭
防纏結錐形滾筒將毛髮
捲起及推進集塵筒。以
摩打驅動，為狹小空間
進行清潔。



低處清潔轉接頭
彎曲設計，易於貼近傢具
底部。延長管設計可調整
達至 90°，進一步清潔矮
傢具底部。



LED 隙縫吸頭
備有 LED 燈的縫隙吸頭
可伸入黑暗狹窄的空間，
查看需要清潔的地方。



軟毛塵掃
密封於軟尼龍刷毛的周圍，
適合清理柔軟的物體及
表面，進行輕柔的輔助性
除塵。



頑固污垢塵刷頭
硬尼龍刷毛可清除粗糙
地毯、常用活動範圍及
車廂地面的污垢。



高處清潔轉接頭
可扭向不同位置和角度，
方便清潔天花板。

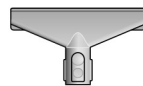

床褥吸頭
可清除墊子及傢飾的
灰塵、污垢及致敏原。



配件收納夾
夾於吸塵機的延長管上，
以存放吸頭。

開始使用

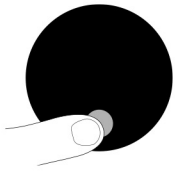

效能模式

你的機器具有三種吸力模式，分別處理不同任務。
按下按鈕，即可快速更改吸力模式。



屏幕顯示設定為節能模式，配合綠色滿電標示，代表此為三個模式中最長電池壽命的設定。

節能模式

操作時間最長，可以長時間潔淨家中各處。



兩個屏幕顯示無線吸塵機已設定為自動模式及中級模式，配合藍色電池標示，代表電池壽命為中等長度。

自動及中級模式

優化電力與操作時間的最佳平衡。連接你的電動清潔吸頭或防纏結螺旋吸頭，以啟動自動模式。吸力將會根據塵垢水平自動調節。



屏幕顯示設定為強效模式，配合紅色電池標示，代表此為三個模式中最短電池壽命的設定。

強效模式

適用於集中清理頑固塵垢。

無線吸塵機濾網一邊屏幕上的「選取」按鈕位置。

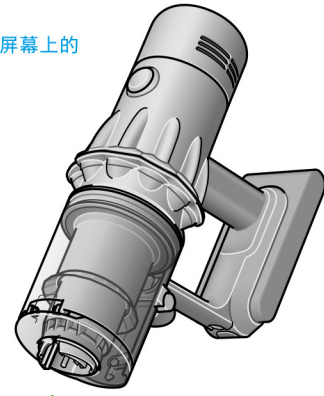

圖象顯示延長管連接至主體的接駁位，而延長管釋放按鈕則與主體頂部對齊。

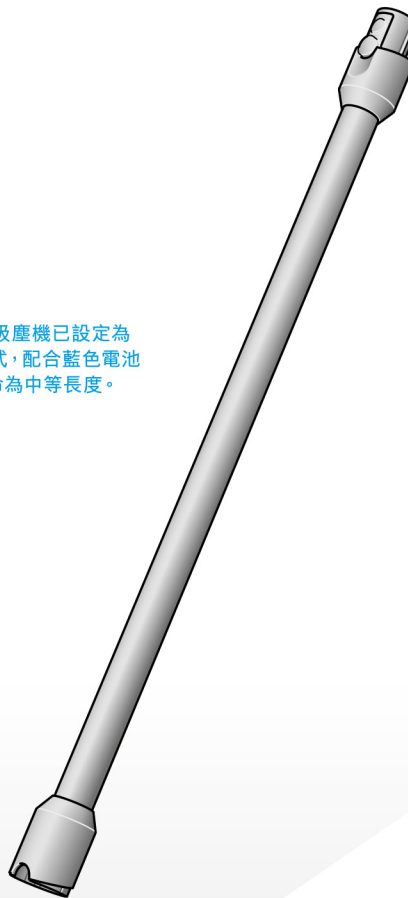

箭嘴指示延長管末端正連接至清潔吸頭。

主體上的屏幕展示出有關微塵大小及數量的圖表。

啟動及關閉雷射

以清潔吸頭上的滑動開關，啟動或關閉雷射。

一級雷射產品 - 對寵物及人類安全。請避免直接照射眼睛。

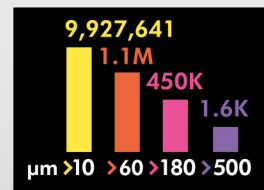
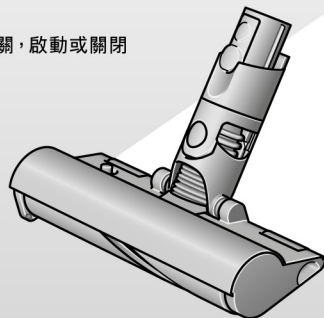

測量微塵

壓電式聲學感應器會持續於入氣口測量微塵大小及計算其數量。連接你的電動清潔吸頭或防纏結螺旋吸頭，並啟用自動模式，以在有需要時自動增加吸力。

LCD 屏幕

LCD 屏幕會顯示出微粒測量資訊及性能表現，包括已選用的清潔模式、剩餘電池操作時間、濾網保養及阻塞報告。

設定功能表

使用按鈕控制你的無線吸塵機設定。要進入設定功能表，請按住按鈕直至功能表頁面出現。輕按以瀏覽所提供的選項。

微粒計算及圖表

請選擇開啟或關閉微粒測量及計算。若關閉微粒測量及計算功能，你的無線吸塵機將停止自動調節吸力，並會關閉圖表。

在使用智能變速吸頭時，地毯及硬地板間的自動調節將會繼續運作。

調整自動模式下的吸力靈敏度

使用選取按鈕以改變微粒計算的靈敏度，這將會改變你的無線吸塵機因應塵粒而自動反應的方式。

如需更多有關你的無線吸塵機的資訊及技術支援，請瀏覽網站：www.dyson.hk/zh-HK

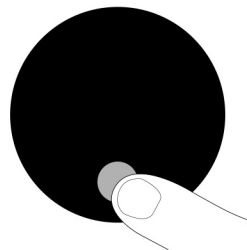

屏幕上的選取按鈕被按下。

更改語言

要更改屏幕上的語言，請按住按鈕直到出現語言列表。放開按鈕。

輕按按鈕以瀏覽語言列表，並選取適用的語言。按住按鈕直至倒數結束。

屏幕將出現綠色剔號，表示你的語言選擇已完成。

要取消選擇，請在倒數期間釋放按鈕。



兩個屏幕，第一個顯示語言列表，第二個顯示剔號，代表已成功更改語言。

更改警示設定

你可關閉摩打震動警示，讓你的摩打不再震動。然而，電池操作時間警示依然會在 LCD 屏幕上顯示，以提醒你注意你的無線吸塵機。

關閉警示並不會關閉阻塞震動警示。這是為了確保所有阻塞物已被清除，以防你的無線吸塵機受到損壞。

輕按以瀏覽設定功能表。選取「警示」選項。

滑動以選擇開啟或關閉。按住按鈕直至屏幕上的倒數結束，並出現剔號。要取消選擇，請在倒數期間釋放按鈕。

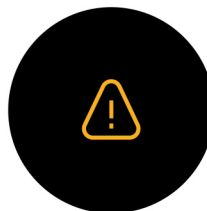

屏幕顯示出琥珀色三角形警號，作為警示之範例。

電池操作時間倒數

當電池需要充電，你的無線吸塵機會震動三次，而屏幕則會顯示低操作時間的圖標。

當你的電池沒電，屏幕將會出現紅色警告圖標。

當微粒計算圖表啟動，低操作時間將顯示為琥珀色，並在強效模式時變成紅色。

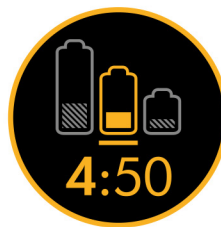

屏幕顯示數字及半滿電池圖標，代表剩餘的電池操作時間。

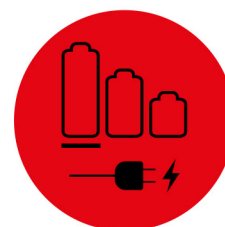

紅色屏幕顯示代表插頭連接電源的圖標。這代表電池已經沒電，並需要充電。

電池健康

要確保你的電池能發揮最佳性能表現及最長壽命，請選用節能或自動/中級模式。



電池健康狀況會顯示於屏幕上的電池圖標。

警示

有機會出現的警示包括：

濾網 – 濾網未有正確安裝，或需要清洗。

阻塞 – 你的無線吸塵機出現阻塞物，需要移除。

警示圖標及「首次使用前請充滿電」字眼。



警示圖標及「氣道受阻」字眼。

警示圖標及「濾網未封好」字眼。



警示圖標及「濾網需要清洗」字眼。

退出設定功能表

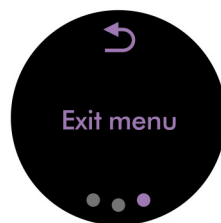

屏幕顯示「退出功能表」字眼及返回圖標。

為你的無線吸塵機充電

充電器透過掛牆式充電座連接至電源。

在首次使用新機器前及每次清潔後，請務必為你的無線吸塵機充滿電。因為電池及監視系統的運算法會著時間推移而「學習」，而為機器充滿電，則有助系統更準確地計算及顯示剩餘使用時間。

直接連接到充電器或底座之中。

充電過程中，電池兩側的藍色LED指示燈會不斷閃動。

電池充滿電後，兩盞LED指示燈會亮起 5 秒。

當屏幕顯示為 100%，就代表你的電池已充滿電。

若環境溫度低於 5°C (41°F)，你的無線吸塵機將無法運作或充電。這是為了保護摩打及電池。

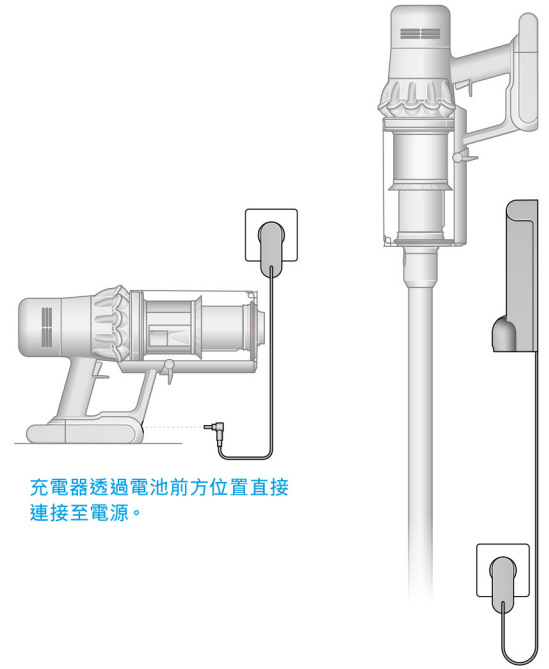

更換你的可替換電池

若你備有額外的可替換電池，我們建議你交替使用各枚電池，以維持平均的性能表現。

箭咀指示電池釋放按鈕的位置，並顯示在按下釋放按鈕時，電池會脫離手柄。然後展示出手柄底部換上電池，並「咔」一聲接穩妥。

移除你的電池

按下手柄上的釋放按鈕，然後將電池滑離你的無線吸塵機。

為電池充電

重新安裝你的電池

將電池與手柄對齊，然後滑進去。用力按下直至「咔」一聲接穩妥。

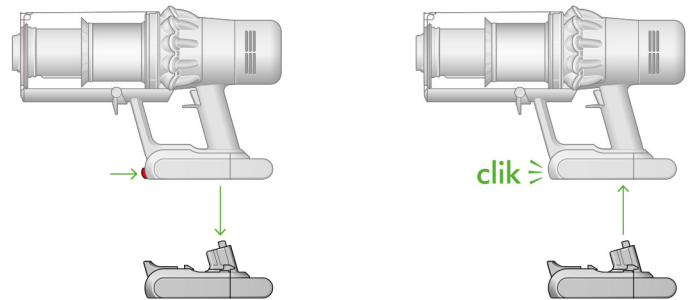

護理你的地板

檢查清潔吸頭或吸頭底部是否潔淨，且沒有任何可能造成破損的物件。

開始為你的地板、小地毯及厚地毯吸塵之前，請先翻閱製造商建議的清潔指示。

你的無線吸塵機上的滾筒有機會為某類地毯或地板帶來損毀。吸塵時使用轉動式滾筒，有機會讓部分地毯起毛。若此情況出現，我們建議你在不使用電動地板吸頭的情況下吸塵，並諮詢你的地板製造商。

清空你的集塵筒

當塵垢累積至 MAX (最滿) 水平線時，請盡快清空，切勿過滿。在塵垢累積超過 MAX (最滿) 水平線時使用你的無線吸塵機，將有機會影響其性能表現，並需要更頻繁地清洗濾網。

讓集塵筒過滿有機會導致微粒計算數據不準確。

無線吸塵機集塵筒上的 MAX (最滿) 標記，顯示出吸塵機在正常使用角度下，塵垢並不應該累積超過該標記。

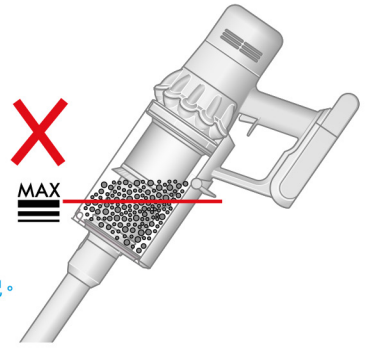

移除你的延長管

按下延長管上方的紅色釋放按鈕，並將延長管拉離集塵筒。

清空塵筒

將無線吸塵機向下，手持於垃圾桶上方。

用力按下紅色集塵筒釋放按鈕。集塵筒將向下滑動，集塵筒底座亦會打開。

若紅色集塵筒釋放按鈕未有完全按下，集塵筒底部並不會打開。

插圖顯示將集塵筒清空至垃圾袋中，並配上圖像，提示在清空集塵筒時，注意切勿按下開關。

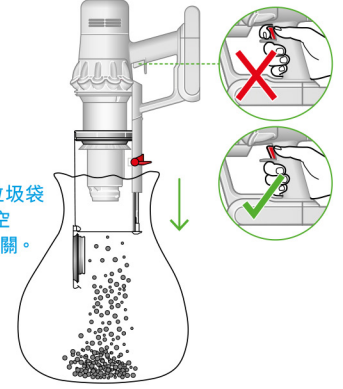

減少接觸灰塵的機會

清空集塵筒時，請以隔塵袋緊緊蓋住集塵筒。小心移走集塵筒，然後緊緊封好膠袋並丟棄。

關上你的集塵筒

向上推動集塵筒底座，直至集塵筒與其底座「咔」一聲栓接到位。

集塵筒蓋關上時會發出咔嗒聲，並在將之向上推至完全到位時，再次出現咔嗒聲。

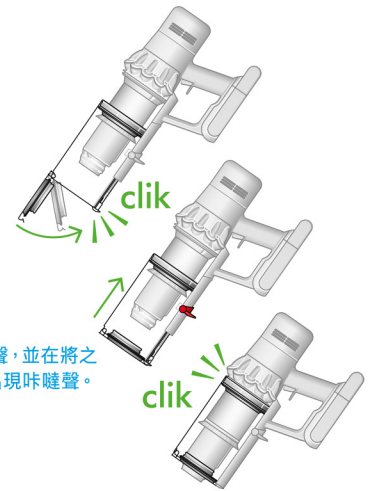

清潔你的集塵筒

移除你的集塵筒

若有需要清潔集塵筒，請根據「清空你的集塵筒」部分去將其清空。

按下集塵筒滑槽上的紅色按鈕，以釋放集塵筒並從滑槽滑出。

只能用濕布拭乾集塵筒。

更換前，請確保集塵筒和封條完全乾燥。

集塵筒已被移除，而集塵筒釋放桿則位於集塵筒滑槽底部。

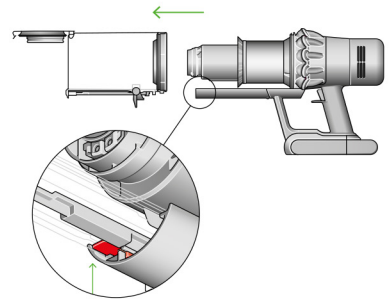

重新安裝你的集塵筒

將直管插入集塵筒滑槽。

向上推集塵筒底座以關閉集塵筒，直至集塵筒及其底座栓接到位。

集塵筒不能以洗碗碟機清洗，亦不建議使用清潔劑、拋光劑或空氣清新劑去清潔，因為這可能會損壞你的無線吸塵機。

集塵筒被推回集塵筒滑槽上的適當位置。

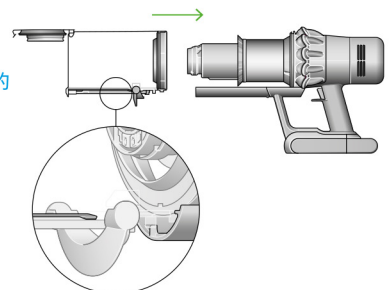

清理阻塞物

在尋找阻塞物之前，請先為你的無線吸塵機拔除充電器。注意切勿觸動開關，並小心鋒利物件。

在尋阻塞物前，請先讓你的無線吸塵機冷卻。

在尋找阻塞物時，請勿使用你的無線吸塵機，因為有機會造成損傷。

若你的無線吸塵機檢測到阻塞物，摩打即會震動，你將會無法使用吸塵機，直至阻塞物被清除。

若你在摩打正震動時嘗試使用你的無線吸塵機，它將會自動斷電。

集塵筒移除後，請檢查是否有阻塞物，並特別留意在無線吸塵機右側、集塵筒與主體連接點下方的入氣口。

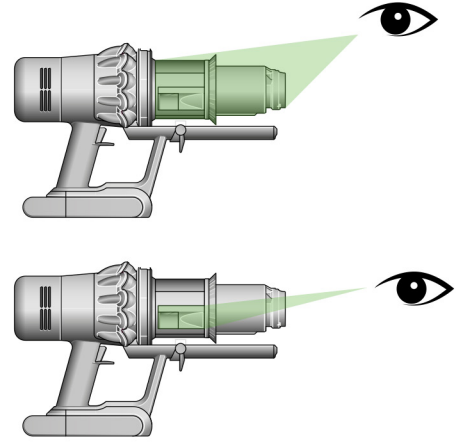

檢查主體

移除集塵筒，檢查你的無線吸塵主體是否有阻塞物。

請在使用你的無線吸塵機之前，確保已清除所有阻塞物，並已將全部零件重新組裝。

檢查延長管及清潔吸頭

檢查延長管是否有任何阻塞。

檢查吸頭是否有任何阻塞，並在有需要時，跟指示移除滾筒。

先將延長管從無線吸塵機移除，然後在延長管兩端檢查有否阻塞。

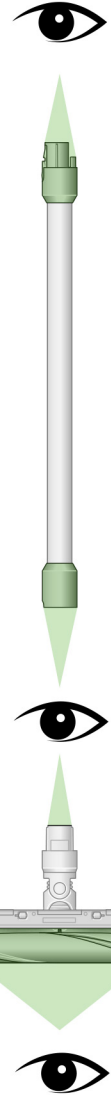

重新組裝吸塵機

確保全部零件已穩妥安裝，才使用你的無線吸塵機。

清理阻塞物並不包括於你的保養中。

扭開清潔吸頭，以檢查滾筒及入氣口是否有阻塞。

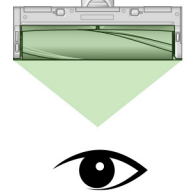

清潔濾網



至少每月一次清洗你的濾網，以維持最佳吸力效能。

如需更多有關你的無線吸塵機的資訊及技術支援，請瀏覽網站：www.dyson.hk/zh-HK

重要： 你的濾網必須完全乾透，才可放回無線吸塵機中。使用潮濕網濾的話，你的無線吸塵機可能會損壞。

扭開濾網

逆時針扭轉濾網，並將之從無線吸塵機拉出。

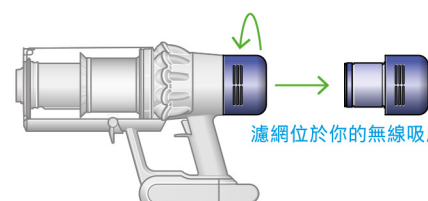

濾網位於你的無線吸塵機的後方。

輕拍你的濾網

清洗你的濾網之前，先在垃圾桶上輕拍，以移除任何鬆散的塵垢及碎屑。

手持濾網堅硬的膠質邊緣，然後在垃圾桶上方輕拍另一邊。

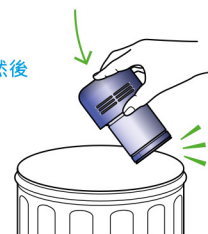

清洗你的濾網

在水龍頭下以暖水沖洗，並用手指輕柔擦拭濾網，以移除污垢。

濾網保持直立，較闊身開口一端擺放於掌心。流水從水龍頭流進較窄的一端。



手蓋上濾網打開的一端，並以箭嘴指示出搖動動作。

注水並搖晃

以一隻手蓋住你的濾網其中一側。

為濾網注入溫暖的自來水。

以另一隻手蓋住濾網打開一側，然後用力搖晃，以移除困住的塵垢及碎屑。

手握住濾網，窄的一端朝下方讓水滴從濾網中抖出，然後再次朝下將水抖出。



抖出水份

倒出濾網中的水，並用力晃動以移除多餘水份。

向上及向下搖晃濾網。

一直搖動直至沒有水份從濾網中抖出。

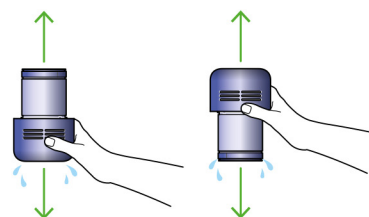

晾乾你的濾網

將濾網靜置於溫暖而通風良好的位置最少 24 小時至乾透。

請勿以滾筒式烘乾機、微波爐、或擺放於明火附近烘乾濾網。

重要： 你的濾網必須完全乾透，才可放回無線吸塵機中。使用潮濕網濾的話，你的無線吸塵機可能會損壞。



靜置濾網晾乾，並讓褶狀濾網一邊朝上。

清潔你的智能雷射輕量軟絨毛滾筒吸頭

你的智能雷射輕量軟絨毛滾筒吸頭配備可清洗滾筒。為了獲得最佳效能，請定期檢查及清洗滾筒。

請確保你的無線吸塵機未有連接充電器，並小心切勿觸動開關。

側蓋位於清潔吸頭旁邊。將之向上推，為滾筒解鎖。切勿清洗側蓋。

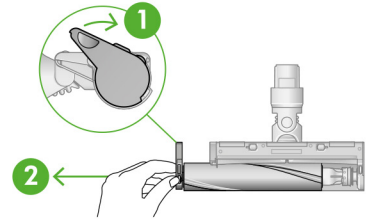

移除你的的滾筒

請勿將無線吸塵機中任何零件放入洗碗碟機，或以洗滌劑、拋光劑或空氣清新劑作清洗。

按下延長管末端的清潔吸頭釋放按鈕。將清潔吸頭朝上擺放。

向上推動側蓋，並從清潔吸頭拉出滾筒。

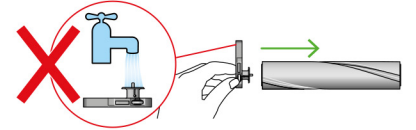

清洗並晾乾你的滾筒

將你的滾筒放在流水下，然後輕輕擦拭，清除任何絨毛或灰塵。

將滾筒如圖示般豎立向上。靜置至少 24 小時至完全乾透。

滾筒有一端開口及一端封閉。以封閉一端朝上，直立擺放晾乾。

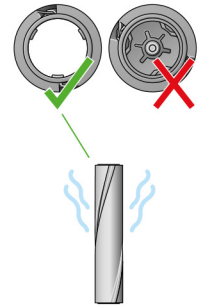

更換滾筒

更換之前，請檢查滾筒是否已完全乾透。

將側蓋重新安裝至你的滾筒。

將你的滾筒滑回清潔吸頭。將側蓋推回關閉位置。

側蓋應以少於 90° 連接至清潔吸頭，因為只要大於 90°，側蓋就無法關上。

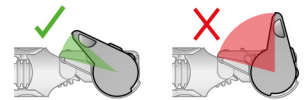
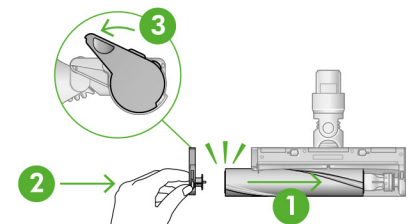

清潔雷射鏡片

為了保持最佳效能，請保持你的雷射鏡片清潔。只在清潔吸頭未有連接至你的無線吸塵機時，才清理鏡片。

使用柔軟的無絨乾布擦拭鏡片。

為你的智能變速吸頭連防纏結梳清理阻塞物

你的智能變速吸頭連防纏結梳中的滾筒並不可以清洗。為了維持最佳性能表現，請定期檢查你的滾筒，並清除任何障礙物。

請確保你的無線吸塵機未有連接充電器，並小心切勿觸動開關。

移除你的的滾筒

請勿將無線吸塵機中任何零件放入洗碗碟機，或以洗滌劑、拋光劑或空氣清新劑作清洗。

按下延長管末端的清潔吸頭釋放按鈕。將清潔吸頭朝上擺放。

以硬幣鬆開側蓋。

扭動側蓋並從你的滾筒移除它。切勿清洗側蓋。

將你的滾筒滑回清潔吸頭。

栓鎖位於清潔吸頭側邊，轉動 90° 即可鬆開側蓋，然後移除滾筒。

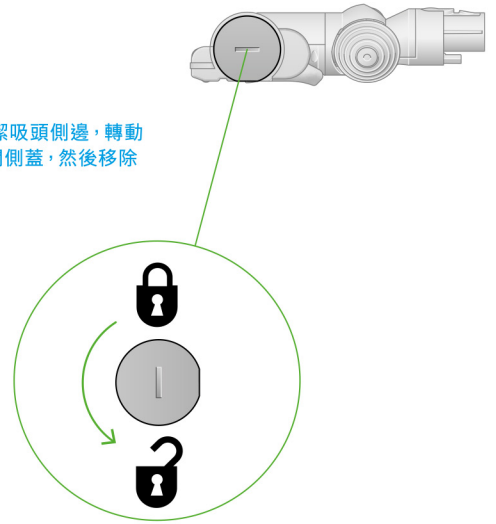

尋找障礙物

清除滾筒上所有碎屑。

檢查清潔吸頭內部，並移除任何碎屑或阻塞物。

你的智能變速吸頭及滾筒並不能清洗。以微濕的無絨布抹拭。

請勿將無線吸塵機中任何零件放入洗碗碟機，或以洗滌劑、拋光劑或空氣清新劑作清洗。

更換滾筒

將側蓋推回滾筒上，並滑入清潔吸頭中。

轉動側蓋至上鎖位置。

你的清潔吸頭並不能清洗，並只可以微濕的無絨布抹拭。

移除纏繞在滾筒上的所有毛髮或纖維。

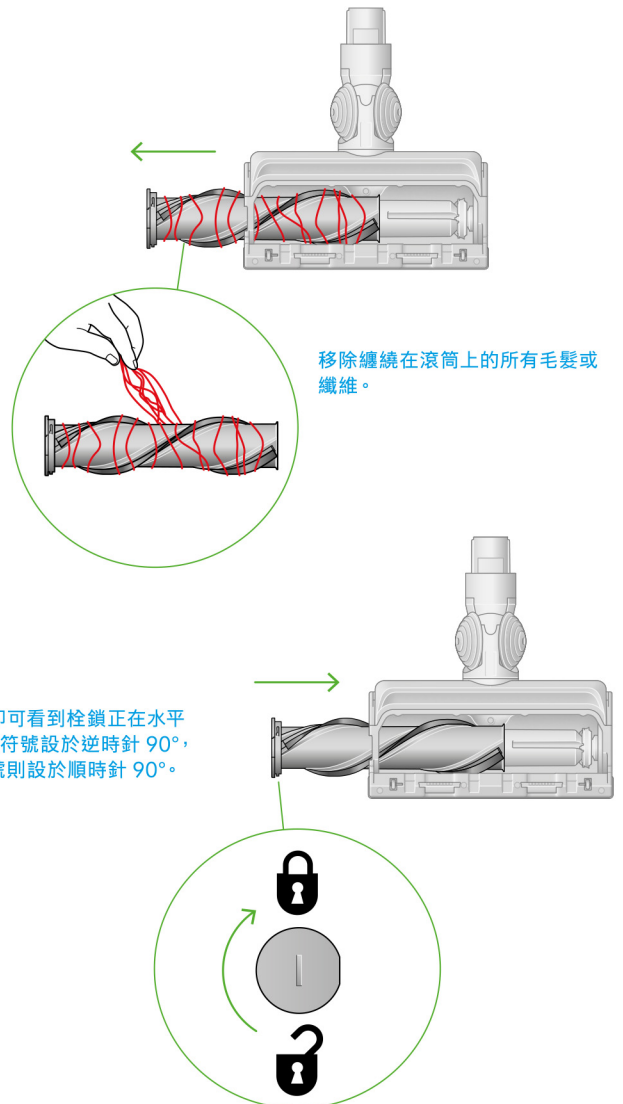

移除滾筒即可看到栓鎖正在水平位置，解鎖符號設於逆時針 90°，而上鎖符號則設於順時針 90°。

清潔你的吸頭

請勿將無線吸塵機中任何零件放入洗碗碟機，或以洗滌劑、拋光劑或空氣清新劑作清洗。

請以微濕的無絨布抹拭，並避免觸碰到連接端。

使用前，請確保吸頭已完全乾透。



二合一組合吸頭



窄隙清潔吸頭



伸縮軟管



LED 隙縫吸頭



低處清潔轉接頭



軟毛塵掃



頑固污垢塵刷頭



高處清潔轉接頭



床褥吸頭

為你的防纏結螺旋吸頭清理阻塞物

防纏結螺旋吸頭的滾筒並不能清洗。為了維持最佳性能表現，請定期檢查你的滾筒，並清除任何障礙物。

請確保你的無線吸塵機未有連接充電器，並小心切勿觸動開關。

移除面蓋及滾筒

從延長管或無線吸塵機移除防纏結螺旋吸頭。

推動底座板以打開。按下紅色桿以釋放清潔吸頭面蓋。

將清潔吸頭面蓋拉離吸頭的主體。

彎曲的鎖扣桿位於吸頭後方。

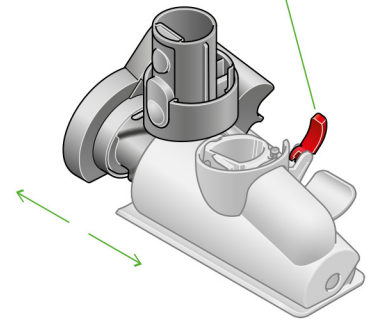
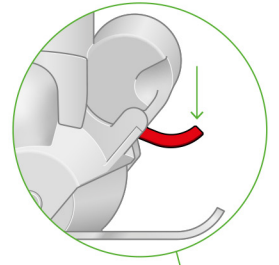

移除纏繞在滾筒上的所有毛髮或纖維。

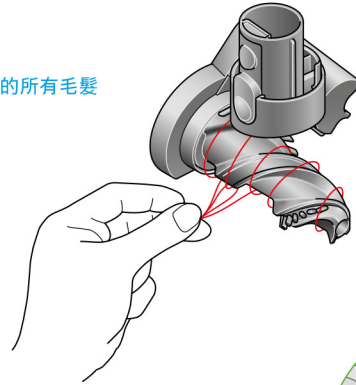

尋找障礙物

用力拉動滾筒，以從主體移除。

檢查你的防纏結螺旋吸頭所有部分，並移除任何障礙物。

防纏結螺旋吸頭並不能清洗。以微濕的無絨布抹拭。

請勿將無線吸塵機中任何零件放入洗碗碟機，或以洗滌劑、拋光劑或空氣清新劑作清洗。

將外殼滑回滾筒上，並將防纏結螺旋吸頭後方的桿向上推至鎖穩。

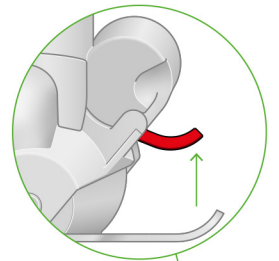

重新組裝防纏結螺旋吸頭

將滾筒放回正確位置，然後用力按下直至卡入正確位置。

檢查紅色鎖定桿是否在解鎖位置。對齊清潔吸頭及主體上的指示位置。向下按直至穩妥栓接。

將紅色鎖定桿向上推，直至卡入正確位置，然後將底板推回適當位置。

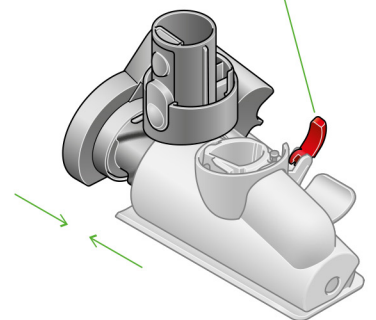

保養你的無線吸塵機

為了經常讓你的無線吸塵機發揮最佳性能，請務必定期清潔及檢查是否有阻塞物。

保養你的無線吸塵機

若你的無線吸塵機佈滿塵埃，請以微濕的無絨布抹拭。

為你的無線吸塵機的清潔吸頭、吸頭及主體檢查是否有阻塞物。

定期清洗濾網，並靜置至完全乾透。

請勿使用清潔劑或拋光劑清潔產品。

保養你的電池

要確保你的電池能發揮最佳性能表現及最長壽命，請選用節能或自動/中級模式。

若環境溫度低於 5°C (41°F)，你的無線吸塵機將無法運作或充電。這是為了保護摩打及電池。

你的序號

你可以在你的無線吸塵機、電池及充電器上找到你的序號。以你的序號進行註冊。

如需更多有關你的無線吸塵機的資訊及技術支援，請瀏覽網站：

www.dyson.hk/zh-HK